



NR16N3  
NR16N3H  
NR16N3HS  
NR20N3  
NR20N3H  
NR20N3HX  
NR25N3H

**ZAPROJEKTOWANE,  
BY ZWIĘKSZYĆ ZYSKI**

**DANE TECHNICZNE**  
**WÓZKI REACH TRUCK 48 V, 1,6-2,5 T**



# WYPOSAŻENIE ZAPEWNIAJĄCE DŁUGOTRWAŁĄ WYDAJNOŚĆ

CAT® LIFT TRUCKS ROZSZERZA BOGATĄ OFERTĘ WÓZKÓW TYPU REACH TRUCK O SZEŚĆ MODELI STANDARDOWYCH I DO CIĘŻKICH ŁADUNKÓW NR-N3. WYPOSAŻENIE POPRAWIAJĄCE ERGONOMIĘ I WYGODĘ POZWALA NA WIELOGODZINNĄ PRACĘ, CO PRZEKŁADA SIĘ NA MAKSYMALIZACJĘ ZYSKÓW PRZY WYSOKIEJ PRODUKTYWNOŚCI I NISKICH KOSZTACH ZWIĄZANYCH Z PRZESTOJAMI.

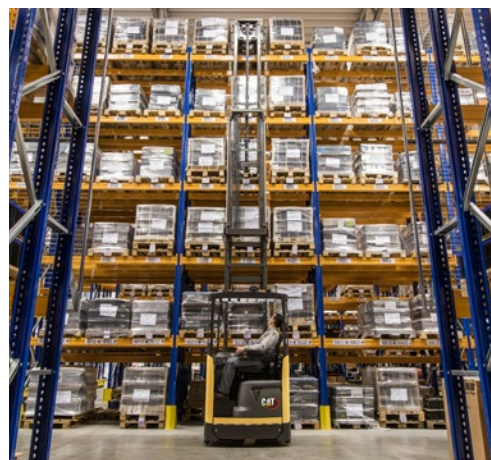

Wózki mają regulowane podłokietniki, a nawet wysokość podłogi, aby można było je wygodnie dostosować do indywidualnych potrzeb. Zespół sterowania dłonią (*Palm Steering*) i joystick wielofunkcyjny umożliwiają swobodną i jednocześnie precyzyjną obsługę, a pochylany fotel ogranicza zmęczenie podczas patrzenia na ładunki na wysokości.

Funkcje automatycznego sterowania prędkością jazdy i ruchu funkcji hydraulicznych odpowiednio do kąta skrętu i wysokości podnoszenia gwarantują szybką, a przy tym płynną i bezpieczną pracę. System tłumienia Mast Tilt Control (MTC) — który ogranicza opóźnienia i poprawia stabilność — jest wyposażeniem standardowym lub opcjonalnym w zależności od wybranego masztu.

Wózki mają solidną konstrukcję opracowaną z myślą o ograniczeniu przestojów i kosztów konserwacji — są wyposażone w łatwy w obsłudze wyświetlacz oraz system diagnostyki pokładowej i umożliwiają szybki dostęp serwisowy. Całkowity koszt eksploatacji można dodatkowo zmniejszyć, wybierając jako opcję praktycznie bezobsługowy akumulator litowo-jonowy o wysokiej sprawności i długiej żywotności.

Oprócz modeli standardowych w ofercie są dostępne wózki o wysokiej wydajności do cięższych ładunków oraz model „X” przeznaczony do podnoszenia ciężkich ładunków na bardzo dużą wysokość — do 12,1 m. Dzięki długiej liście wyposażenia opcjonalnego każdy z nich można idealnie dostosować do konkretnego zastosowania.

## NIŻSZY KOSZT POSIADANIA

- Solidna konstrukcja ogranicza uszkodzenia i zużycie nawet przy wymagającej eksploatacji wielozmianowej.
- Koła napędowe o większej średnicy i szerokości są bardzo wytrzymałe, a ich konserwacja jest łatwa. Ponadto unikatowy wzór bieżnika poprawia przyczepność i stabilność, a także wydłuża okres eksploatacji.
- Łatwy w obsłudze wyświetlacz pokładowy pomaga w prawidłowej eksploatacji wózka.
- Identyfikacja za pomocą kodu PIN i możliwość programowania zapobiegają nieautoryzowanemu użytkownikowi i umożliwiają dostosowanie ustawień roboczych wózka do potrzeb operatora oraz zastosowania.
- Łatwy dostęp do akumulatora pozwala operatorowi na przeprowadzanie szybkich kontroli bez opuszczania wózka.
- Szybki dostęp serwisowy do układów i podzespołów skraca czas przestoju.
- Opcja akumulatora litowo-jonowego zapewnia jeszcze większą sprawność i dłuższy czas pracy przy minimalnych potrzebach konserwacyjnych i znacznie dłuższej żywotności, co w perspektywie długoterminowej obniża całkowity koszt eksploatacji (TCO).

## NIEZRÓWNANA WYDAJNOŚĆ

- Funkcja automatycznego zmniejszania prędkości jazdy płynnie reguluje prędkość odpowiednio do kąta skrętu i wysokości wideł, zapewniając stabilność, bezpieczeństwo i pewność podczas manewrowania lub przenoszenia podniesionych ładunków.
- Funkcja automatycznego sterowania ruchem funkcji hydraulicznych optymalizuje prędkości podnoszenia, opuszczania, wysuwania, pochylania i przesuwu bocznego odpowiednio do wysokości podnoszenia. W ten sposób wszystkie ruchy są płynne, ciche i precyzyjne.
- System tłumienia Mast Tilt Control (MTC) ogranicza oscylacje nawet o 80%, umożliwiając szybszą i bardziej stabilną obsługę ładunku (wyposażenie standardowe z masztami uchylnymi o wysokości podnoszenia powyżej 7,25 m. Wyposażenie opcjonalne w przypadku pozostałych masztów uchylnych).
- Uchylny maszt pozwala na poruszanie się w węższych korytarzach i poprawia bezpieczeństwo prowadzenia przy wysokości podnoszenia do 10 m (nieдоступny w modelu NR20N3HX wyposażonym w uchylne widły).
- Opcjonalny układ kierowniczy o skręcie 360 stopni pozwala na płynną zmianę kierunku bez zatrzymywania się.
- Wózki wyróżniają się wysokimi prędkościami jazdy i podnoszenia.
- Opcja o wysokiej wydajności zwiększa prędkość maksymalną z 12,5 km/h do 14,5 km/h (nieдоступna w modelu NR25N3H lub NR20N3HX).
- Opcja łoża akumulatora z napędem elektrycznym umożliwia wymianę w zaledwie jedną minutę, gwarantując produktywność 24/7.
- Opcja litowo-jonowa zwiększa wydajność i umożliwia szybkie ładowanie, co pozwala na ciągłą pracę bez konieczności wymiany akumulatorów.
- Wewnętrzna szerokość nóg podporowych w modelu NR16N3HS 1070 mm umożliwia łatwiejszą obsługę palet o wymiarach 1000 x 1200 mm lub palet euro z bocznym wysięgiem.

## BEZPIECZEŃSTWO I ERGONOMIA

- Zespół sterowania dłonią (*Palm Steering*) na regulowanym i przesuwym podłokietniku umożliwia zajęcie wygodnej pozycji podczas jazdy i precyzyjne sterowanie bez wysiłku ani zmęczenia — idealne rozwiązanie, gdy operator siedzi przez długi czas.
- Joystick wielofunkcyjny zamontowany na regulowanym podłokietniku doskonale leży w dłoni i zawiera optymalnie rozmieszczone wszystkie elementy sterujące układem hydraulicznym, gwarantując precyzyjne sterowanie indywidualnymi i równoczesnymi ruchami bez wysiłku.
- Opcjonalne elementy sterujące układu hydraulicznego obsługiwane palcami są umieszczone na regulowanym podłokietniku, a więc tuż pod ręką. To ergonomiczne, dopasowane do anatomicznego kształtu dłoni podparcie, które zapewnia swobodę ruchów i pozwala wygodnie ułożyć dłonie.
- Elektrycznie regulowana wysokość podłogi w połączeniu z regulacją podłokietników i fotela zapewnia każdemu kierowcy idealne dopasowanie.
- Pochylany fotel odchyła się o 18 stopni do tyłu, aby zmniejszyć obciążenie podczas obserwowania i przenoszenia ładunków na wysokości, a ponadto jest dostosowane do masy operatora.
- Zwężające się oparcie fotela ułatwia obracanie ciała w kierunku jazdy z mniejszym obciążeniem.
- Przestronna kabina operatora z wysokim dachem zapewnia bezpieczeństwo i wygodę wszystkim użytkownikom bez względu na budowę ciała.
- Dzięki specjalnej konstrukcji masztu, karetki, górnych drążków, słupków i podwozia oraz zastosowaniu ciemnego lakieru nieodbijającego światła uzyskano doskonałą widoczność we wszystkich kierunkach.
- Dach z przezroczystą osłoną górną dostępny jako opcja zapewnia idealny widok wideł i ładunku na wysokości oraz chroni operatora przed małymi i dużymi spadającymi obiektami.
- Intuicyjny i dobrze widoczny wyświetlacz zamontowany w optymalnym położeniu pod kątem dostarcza operatorom wszystkie niezbędne informacje.
- Kierunkiem jazdy steruje się za pomocą pedału przyspieszenia. Dzięki temu prawą ręką można obsługiwać tylko funkcje hydrauliczne.
- Układ pedałów jak w samochodach jest intuicyjny dla kierowców, a czuwak aktywuje się bez wysiłku ciężarem lewej stopy.
- Ergonomiczne uchwyty i niski stopień pośredni z powierzchnią antypoślizgową ułatwiają wsiadanie i wysiadanie.
- Do standardowych funkcji bezpieczeństwa zaliczają się czujnik obecności operatora, system blokady masztu i automatyczny hamulec postojowy.

# WYPOSAŻENIE STANDARDOWE I DODATKOWE

	NR16N3	NR16N3H	NR16N3HS	NR20N3	NR20N3H	NR25N3H	NR20N3HX
<b>INFORMACJE OGÓLNE</b>							
Automatyczny elektryczny hamulec postojowy	●	●	●	●	●	●	●
Wskaźnik kąta skrętu kierownicy	●	●	●	●	●	●	●
Wskaźnik poziomu naładowania akumulatora z funkcją odcięcia przy 20% pozostałej energii akumulatora	●	●	●	●	●	●	●
Kolorowy wyświetlacz wielofunkcyjny	●	●	●	●	●	●	●
Masztf DTFV z wbudowanym mechanizmem przesuwu bocznego	●	●	●	●	●	●	●
Elektrycznie regulowana wysokość podłogi	●	●	●	●	●	●	●
Fotel z zawieszaniem i wysokie, uchylne oparcie dopasowujące się do masy operatora	●	●	●	●	●	●	●
Podwyższona prędkość jazdy, 14,5 km/h	○	○	○	○	○	–	–
Przystosowanie do pracy w chłodniach, do +1°C	●	●	●	●	●	●	●
Miejsce na dokumenty i uchwyt na kubek	●	●	●	●	●	●	●
System wysuwania akumulatora	●	●	●	●	●	●	●
Akumulator na rolkach	○	○	○	○	○	○	○
Elektryczne łożo akumulatora	○	○	○	○	○	○	○
Inny kolor za palety RAL	○	○	○	○	○	○	○
<b>ZASILANIE</b>							
Akumulator litowo-jonowy*	○	○	○	○	○	○	○
Akumulator kwasowo-ołowiowy	○	○	○	○	○	○	○
Pokrywa akumulatora	○	○	○	○	○	○	○
<b>MASZT, WIDŁY I KARETKA</b>							
Uchylony maszt	●	●	●	●	●	●	–
Uchylne widły	○	○	○	○	○	○	●
Masztf DTFV z wbudowanym pozycjonerem widel/mechanizmem przesuwu bocznego	○	○	○	○	○	○	–
Oparcie ładunku	○	○	○	○	○	○	○
Oparcie ładunku w połączeniu z pozycjonerem widel/mechanizmem przesuwu bocznego	○	○	○	○	○	○	–
System tłumienia Mast Tilt Control (MTC) w masztach uchylnych (wyposażenie standardowe z masztami o wysokości podnoszenia >7,2 m, opcja w przypadku wysokości <7,2 m)	●	●	●	●	●	●	–
Zatrzymywanie podnośnika z/bez ponownego uruchomienia	○	○	○	○	○	○	○
Wskaźnik wysokości podnoszenia (wyposażenie standardowe z opcją sterowania dostosowanego do masy ładunku)	○	○	○	○	○	○	○
Selektor poziomu	○	○	○	○	○	○	○
Asystent utrzymywania poziomu	○	○	○	○	○	○	○
Wskaźnik masy ładunku (wyposażenie standardowe z opcją sterowania dostosowanego do masy ładunku)	○	○	○	○	○	○	○
Kamera na widłach i wyświetlacz LED	○	○	○	○	○	○	○
Widły horyzontalne	○	○	○	○	○	○	○
Pozycja centralna przesuwu bocznego	○	○	○	○	○	○	○
Automatyczne sterowanie ruchem funkcji hydraulicznych	●	●	●	●	●	●	●



## PEŁNA INTEGRACJA Z AKUMULATOREM LITOWO-JONOWYM<sup>1)</sup>

Pełna integracja komunikacji z akumulatorem litowo-jonowym w wózkach Reach Truck marki Cat umożliwia wyświetlanie wszystkich informacji dotyczących akumulatora w przejrzysty sposób na wbudowanym w pełni kolorowym wyświetlaczu.

1) Opcjonalne akumulatory litowo-jonowe są dostępne w niektórych regionach

\* Niedostępne w wersjach przystosowanych do pracy w chłodniach, od 0°C do -30°C

\*\* Niedostępna w kombinacji z akumulatorem litowo-jonowym

● Standard ○ Opcja

# WYPOSAŻENIE STANDARDOWE I DODATKOWE

	NR16N3	NR16N3H	NR16N3HS	NR20N3	NR20N3H	NR25N3H	NR20N3HX
<b>STEROWANIE NAPĘDEM I PODNOSZENIEM</b>							
Zespół elektrycznego sterowania dłonią (Palm Steering) na przesuwanym podłokietniku	●	●	●	●	●	●	●
Układ kierowniczy o skręcie 180 stopni	●	●	●	●	●	●	●
Układ kierowniczy o skręcie 360 stopni	○	○	○	○	○	○	○
Aktywny system ograniczania poślizgu	○	○	○	○	○	○	○
Automatyczne zmniejszanie prędkości jazdy	●	●	●	●	●	●	●
Sterowanie kierunkiem jazdy bez użycia rąk, za pomocą pedału przyspieszenia	●	●	●	●	●	●	●
Ręczne sterowanie kierunkiem jazdy	○	○	○	○	○	○	○
Joystick wielofunkcyjny	●	●	●	●	●	●	●
Sterowanie funkcjami hydraulicznymi palcami	○	○	○	○	○	○	○
Kierownica midi	○	○	○	○	○	○	○
Wejście zamykane na klucz	○	○	○	○	○	○	○
Prędkość pełzania przy ustawionym poziomie (500 mm)	○	○	○	○	○	○	○
Prędkość pełzania przy innych poziomach	○	○	○	○	○	○	○
Automatyczne sterowanie prędkością jazdy i ruchem funkcji hydraulicznych odpowiednio do masy ładunku	○	○	○	○	○	○	○
<b>ELEKTRYCZNE</b>							
Niebieskie/czerwone punktowe światło bezpieczeństwa w kierunku jazdy	○	○	○	○	○	○	○
Automatyczne wylogowanie	○	○	○	○	○	○	○
Światła robocze LED	○	○	○	○	○	○	○
Światła robocze LED dla kabiny	○	○	○	○	○	○	○
Światło ostrzegawcze na dachu	○	○	○	○	○	○	○
Światło ostrzegawcze dla ogrzewanej kabiny	○	○	○	○	○	○	○
Złącze 12 V	○	○	○	○	○	○	○
Przetwornica 48-12 V	○	○	○	○	○	○	○
Radio z odtwarzaczem MP3	○	○	○	○	○	○	○
Alarm serwisowy	○	○	○	○	○	○	○
<b>OHG I KABINA</b>							
Ogrzewana kabina**	○	○	○	○	○	○	○
Otwieranie okna w drzwiach kabiny (CSM)	○	○	○	○	○	○	○
2-kierunkowy interkom dla kabiny do pracy w chłodni (CSM)	○	○	○	○	○	○	○
Dach z przezroczystą osłoną górną	○	○	○	○	○	○	○
Metalowa siatka w osłonie górnej	○	○	○	○	○	○	○
Podgrzewany fotel (tkanina)	○	○	○	○	○	○	○
Podgrzewany fotel (tworzywo PCW)	○	○	○	○	○	○	○
Zaglówek fotela	○	○	○	○	○	○	○
Lusterko wsteczne	○	○	○	○	○	○	○
Podstawa do pisania	○	○	○	○	○	○	○
Uchwyt na wyposażenie, system RAM, rozmiar C	○	○	○	○	○	○	○
Uchwyt na wyposażenie, system RAM, rozmiar C (x2)	○	○	○	○	○	○	○
Uchwyt na wyposażenie, system RAM, rozmiar D	○	○	○	○	○	○	○
<b>WYPOSAŻENIE OPCJONALNE – KOŁA</b>							
Koło jezdne Vulkollan® (93 stopnie twardości w skali Shore'a)	●	●	●	●	●	—	●
Koło jezdne Vulkollan® (95 stopnie twardości w skali Shore'a)	○	○	○	○	○	●	○
Koło jezdne Tractothan® (93 stopnie twardości w skali Shore'a)	○	○	○	○	○	○	○
Koło ładunkowe (Ø 230 mm)	●	○	—	○	○	—	—
Koło ładunkowe (Ø 285 mm)	—	●	●	●	●	●	●
Hamulce kół ładunkowych (w tym koła ładunkowego Ø 285 mm)	—	○	○	○	○	●	○
Oslony kół ładunkowych	○	○	○	○	○	○	○
<b>ŚRODOWISKO</b>							
Przystosowanie do pracy w chłodniach, od 0°C do -30°C **	○	○	○	○	○	○	○

\* Niedostępne w wersjach przystosowanych do pracy w chłodniach, od 0°C do -30°C

\*\* Niedostępna w kombinacji z akumulatorem litowo-jonowym

● Standard ○ Opcja



Joystick wielofunkcyjny.



Opcjonalny dach z przezroczystą osłoną górną.



Opcjonalna podstawa do pisania.



Opcjonalna kierownica midi.

Charakterystyka			
1.1	Producent		
1.2	Oznaczenie modelu producenta		
1.3	Zasilanie		
1.4	Sposób obsługi		
1.5	Udźwig	Q	(kg)
1.6	Odległość środka ciężkości	c	(mm)
1.8	Odległość ładunku od osi czola widel (widły obniżone)	x	(mm)
1.9	Rozstaw osi	y	(mm)
Masa			
2.1b	Masa wózka bez ładunku i przy maksymalnej masie akumulatora		kg
2.3	Obciążenie osi bez ładunku, przednia/tylna		kg
2.4	Obciążenie osi z maksymalnym ładunkiem, maszt pochylony do przodu, przednia/tylna		kg
2.5	Obciążenie osi z maksymalnym ładunkiem, maszt pochylony do tyłu, przednia/tylna		kg
Koła, układ przeniesienia napędu			
3.1	Typ opon: PT=Power Thane, Vul=Vulkollan, P=Poliuiretan, N=Nylon, G=Guma przednie/tylne		
3.2	Rozmiar opon, przednie	∅	(mm)
3.3	Rozmiar opon, tylne	∅	(mm)
3.5	Liczba kół, Strona ładunkowa / strona napędowa (x=napędzane)		
3.7	Szerokość toru jazdy (środek opon), strona napędzana	b11	(mm)
Wymiary			
4.1	Przechył karetki, do przodu/do tyłu	∂/β	°
4.2a	Wysokość z obniżonym masztem	h1	(mm)
4.3	Wysokość swobodnego podnoszenia	h2	(mm)
4.4	Wysokość podnoszenia	h3	(mm)
4.5	Wysokość całkowita z podniesionym masztem	h4	(mm)
4.7	Wysokość do szczytu osłony górnej	h6	(mm)
4.8	Wysokość fotela lub wysokość platformy	h7	(mm)
4.10	Wysokość wsporników kół nośnych	h8	(mm)
4.15	Wysokość widel całkowicie obniżonych	h13	(mm)
4.19	Długość całkowita	l1	(mm)
4.20	Odległość do czola wideł	l2	(mm)
4.21	Szerokość całkowita	b1/b2	(mm)
4.22	Wymiary widel (grubość, szerokość, długość)	s / e / l	(mm)
4.23	Karetki widel według DIN		
4.24	Szerokość karetki widel	b3	(mm)
4.25	Szerokość zewnętrzna na widłach (minimum/maksimum)	b5	(mm)
4.26	Wewnętrzna szerokość nóg ładunkowych	b4	(mm)
4.28	Zasięg masztu	l4	(mm)
4.32	Prześwit na środku rozstawu osi, z ładunkiem (widły obniżone)	m2	(mm)
4.33a	Szerokość korytarza roboczego (Ast) z paletami 1000 x 1200, ładunek w poprzek	Ast	(mm)
4.34a	Szerokość korytarza roboczego (Ast) z paletami 800 x 1200, ładunek wzdłuż	Ast	(mm)
4.35	Promień skrętu	Wa	(mm)
4.37	Długość wózka ze wspornikami kół nośnych	l7	(mm)
Osiągi			
5.1	Szybkość jazdy, z ładunkiem/bez ładunku		km / h
5.2	Szybkość podnoszenia, z ładunkiem/bez ładunku		m / s
5.3	Szybkość obniżania, z ładunkiem/bez ładunku		m / s
5.5	Znamionowa siła uciążu		N
5.8	Maksymalna zdolność pokonywania wzniesień, z ładunkiem/bez ładunku		%
5.9	Czas przyspieszania (10 metrów), bez ładunku/z ładunkiem		s
5.10	Hamulec roboczy		
Silniki elektryczne			
6.1	Moc silnika napędowego (obciążenie przez 60 min.)		kW
6.2	Moc silnika układu podnoszenia, współczynnik obciążenia 15%		kW
6.4	Napięcie akumulatora/pojemność rozładowania 5-godzinnego		V / Ah
6.5	Hamulce zasadnicze		kg
6.6b	Zużycie energii wg cyklu VDI 60		kW / h
Różne			
8.1	Typ sterowania napędem		
10.1	Maksymalne ciśnienie robocze elementów osprzętu		bar
10.2	Natężenie przepływu oleju do elementów osprzętu		l / min
10.7	Poziom hałasu na wysokości uszu kierowcy zgodnie z EN 12 053: 2001 i EN ISO 4871 w pracy LpAz		dB(A)

Cat Lift Trucks	Cat Lift Trucks	Cat Lift Trucks	Cat Lift Trucks
NR16N3	NR16N3H	NR16N3HS	NR20N3
Akumulator	Akumulator	Akumulator	Akumulator
Siedzący	Siedzący	Siedzący	Siedzący
1600	1600	1600	2000
600	600	600	600
patrz tabele	patrz tabele	patrz tabele	patrz tabele
1448	1420	1420	1530
3590	4320	4220	4140
2000 / 1190	2360 / 1760	2556 / 1930	2290 / 1450
650 / 4140	1040 / 4680	1106 / 4985	550 / 5190
1750 / 3040	1900 / 3820	2041 / 3985	2040 / 3700
Vul	Vul	Vul	Vul
355 x 155	355 x 155	355 x 155	355 x 155
285 x 105	285 x 105	285 x 75	285 x 105
2 / 1 x	2 / 1 x	2 / 1 x	2 / 1 x
1128	1128 / 1255	1157	1128 / 1255
1 / 4	1 / 4	1 / 4	1 / 4
patrz tabele	patrz tabele	patrz tabele	patrz tabele
patrz tabele	patrz tabele	patrz tabele	patrz tabele
patrz tabele	patrz tabele	patrz tabele	patrz tabele
2205	2205	2205	2205
1153 <sup>1)</sup>	1153 <sup>1)</sup>	1153 <sup>1)</sup>	1153 <sup>1)</sup>
235	235	305	235
65	65	65	65
patrz tabele	patrz tabele	patrz tabele	patrz tabele
patrz tabele	patrz tabele	patrz tabele	patrz tabele
1270	1270 <sup>12)</sup>	1270	1270 <sup>12)</sup>
40 / 100 / 1150	40 / 100 / 1150	40 / 100 / 1150	40 / 100 / 1150
FEM 2A	FEM 2A	FEM 2A	FEM 2A
830	830	830	830
316 - 697	316 - 697	316 - 697	316 - 697
912	903 <sup>10)</sup>	1070	903 <sup>10)</sup>
patrz tabele	patrz tabele	patrz tabele	patrz tabele
70	70	70	70
patrz tabele	patrz tabele	patrz tabele	patrz tabele
patrz tabele	patrz tabele	patrz tabele	patrz tabele
1800	1800	1803	1910
7.2	7.2	7.2	7.2
15	15	15	15
48 - 465 / 620 / 775	48 - 620 / 775	48 - 465 / 620 / 775	48 - 620 / 775 / 930
712 / 892 / 1063	892 / 1063	712 / 892 / 1063	892 / 1063 / 1240
5.3	5.3	5.3	5.3
Bezstopniowa	Bezstopniowa	Bezstopniowa	Bezstopniowa
150	150	150	150
25	25	25	25
60.8	60.8	60.8	60.8

1) Mierzone między standardowym fotelem a punktem SIP  
10) Dostępna szerokość wewnętrzna 1030 mm  
12) b1 1397 mm, jeśli szerokość wewnętrzna wynosi 1030 mm

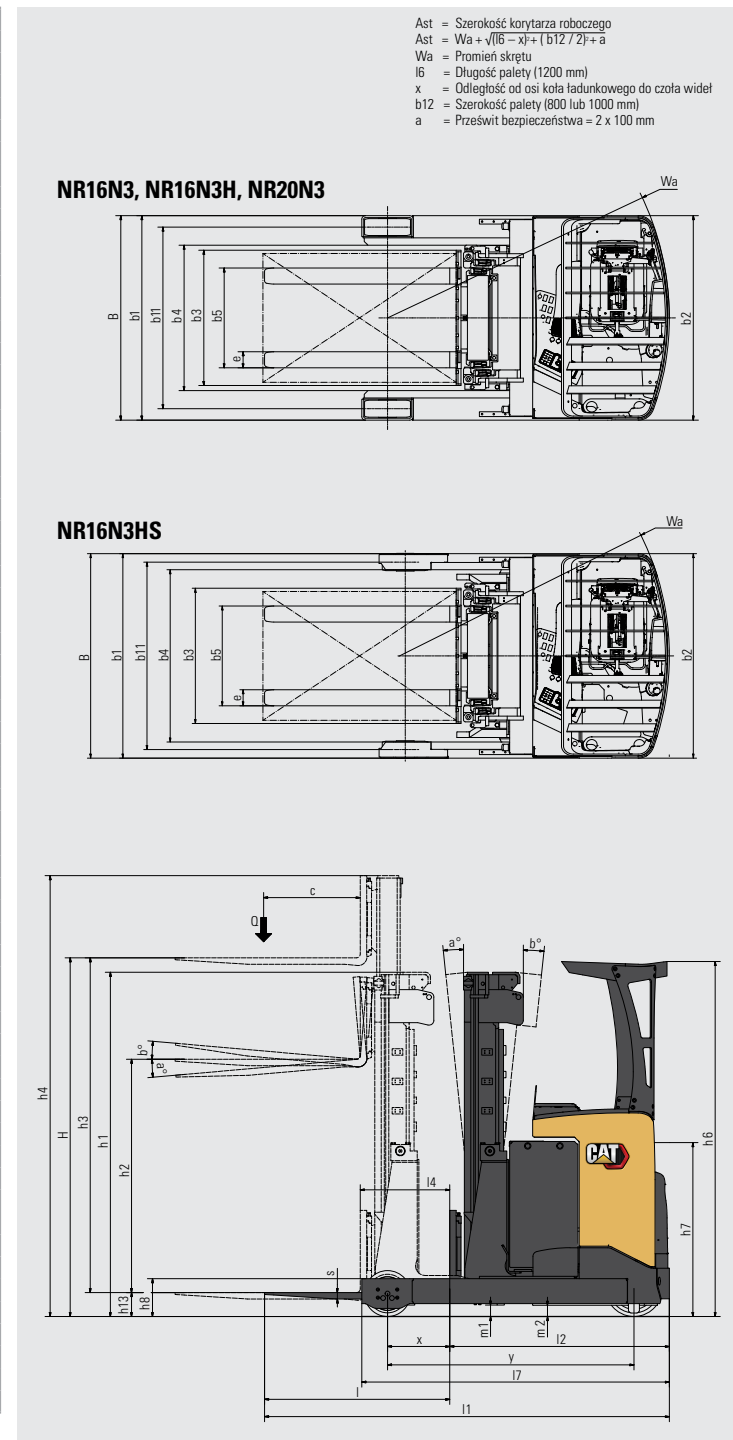

Charakterystyka			
1.1	Producent		
1.2	Oznaczenie modelu producenta		
1.3	Zasilanie		
1.4	Sposób obsługi		
1.5	Udźwig	Q	(kg)
1.6	Odległość środka ciężkości	c	(mm)
1.8	Odległość ładunku od osi czola widel (widły obniżone)	x	(mm)
1.9	Rozstaw osi	y	(mm)
Masa			
2.1b	Masa wózka bez ładunku i przy maksymalnej masie akumulatora		kg
2.3	Obciążenie osi bez ładunku, przednia/tylna		kg
2.4	Obciążenie osi z maksymalnym ładunkiem, maszt pochylony do przodu, przednia/tylna		kg
2.5	Obciążenie osi z maksymalnym ładunkiem, maszt pochylony do tyłu, przednia/tylna		kg
Koła, układ przeniesienia napędu			
3.1	Typ opon: PT=Power Thane, Vul=Vulkollan, P=Poliuiretan, N=Nylon, G=Guma przednie/tylne		
3.2	Rozmiar opon, przednie	∅	(mm)
3.3	Rozmiar opon, tylne	∅	(mm)
3.5	Liczba kół, Strona ładunkowa / strona napędowa (x=napędzane)		
3.7	Szerokość toru jazdy (środek opon), strona napędzana	b11	(mm)
Wymiary			
4.1	Przechył karetki, do przodu/do tyłu	∂/∅	°
4.2a	Wysokość z obniżonym masztem	h1	(mm)
4.3	Wysokość swobodnego podnoszenia	h2	(mm)
4.4	Wysokość podnoszenia	h3	(mm)
4.5	Wysokość całkowita z podniesionym masztem	h4	(mm)
4.7	Wysokość do szczytu osłony górnej	h6	(mm)
4.8	Wysokość fotela lub wysokość platformy	h7	(mm)
4.10	Wysokość wsporników kół nośnych	h8	(mm)
4.15	Wysokość widel całkowicie obniżonych	h13	(mm)
4.19	Długość całkowita	l1	(mm)
4.20	Odległość do czola wideł	l2	(mm)
4.21	Szerokość całkowita	b1/b2	(mm)
4.22	Wymiary widel (grubość, szerokość, długość)	s / e / l	(mm)
4.23	Karetki widel według DIN		
4.24	Szerokość karetki widel	b3	(mm)
4.25	Szerokość zewnętrzna na widłach (minimum/maksimum)	b5	(mm)
4.26	Wewnętrzna szerokość nóg ładunkowych	b4	(mm)
4.28	Zasięg masztu	l4	(mm)
4.32	Prześwit na środku rozstawu osi, z ładunkiem (widły obniżone)	m2	(mm)
4.33a	Szerokość korytarza roboczego (Ast) z paletami 1000 x 1200, ładunek w poprzek	Ast	(mm)
4.34a	Szerokość korytarza roboczego (Ast) z paletami 800 x 1200, ładunek wzdłuż	Ast	(mm)
4.35	Promień skrętu	Wa	(mm)
4.37	Długość wózka ze wspornikami kół nośnych	l7	(mm)
Osiągi			
5.1	Szybkość jazdy, z ładunkiem/bez ładunku		km / h
5.2	Szybkość podnoszenia, z ładunkiem/bez ładunku		m / s
5.3	Szybkość obniżania, z ładunkiem/bez ładunku		m / s
5.5	Znamionowa siła uciążu		N
5.8	Maksymalna zdolność pokonywania wzniesień, z ładunkiem/bez ładunku		%
5.9	Czas przyspieszania (10 metrów), bez ładunku/z ładunkiem		s
5.10	Hamulec roboczy		
Silniki elektryczne			
6.1	Moc silnika napędowego (obciążenie przez 60 min.)		kW
6.2	Moc silnika układu podnoszenia, współczynnik obciążenia 15%		kW
6.4	Napięcie akumulatora/pojemność rozładowania 5-godzinnego		V / Ah
6.5	Hamulec zasadnicze		kg
6.6b	Zużycie energii wg cyklu VDI 60		kW / h
Różne			
8.1	Typ sterowania napędem		
10.1	Maksymalne ciśnienie robocze elementów osprzętu		bar
10.2	Natężenie przepływu oleju do elementów osprzętu		l / min
10.7	Poziom hałas na wysokości uszu kierowcy zgodnie z EN 12 053: 2001 i EN ISO 4871 w pracy LpAZ		dB (A)

Cat Lift Trucks	Cat Lift Trucks	Cat Lift Trucks
NR20N3H	NR20N3HX	NR25N3H
Akumulator	Akumulator	Akumulator
Siedzący	Siedzący	Siedzący
2000	2000	2500
600	600	600
patrz tabele	patrz tabele	patrz tabele
1530	1530	1630
4550	5200	4600
2400 / 1750	2790 / 2410	2400 / 2000
650 / 5500	1060 / 6140	800 / 6100
2050 / 4100	2280 / 4920	2100 / 4100
Vul	Vul	Vul
355 x 155	355 x 155	355 x 155
285 x 105	285 x 105	285 x 105
2 / 1 x	2 / 1 x	2 / 1 x
1128 / 1255	1255	1255
1 / 4	1 / 4	1 / 4
patrz tabele	patrz tabele	patrz tabele
patrz tabele	patrz tabele	patrz tabele
patrz tabele	patrz tabele	patrz tabele
patrz tabele	patrz tabele	patrz tabele
2205	2205	2205
1153 <sup>1)</sup>	1153 <sup>1)</sup>	1153 <sup>1)</sup>
235	235	235
65	65	65
patrz tabele	patrz tabele	patrz tabele
patrz tabele	patrz tabele	patrz tabele
40 / 100 / 1150	40 / 100 / 1150	45 / 100 / 1150
FEM 2A	FEM 2A	FEM 2A
830	830	830
316 - 697	316 - 697	316 - 697
903 <sup>10)</sup>	1030	1030
patrz tabele	patrz tabele	patrz tabele
patrz tabele	patrz tabele	patrz tabele
70	70	70
patrz tabele	patrz tabele	patrz tabele
patrz tabele	patrz tabele	patrz tabele
1910	1910	2010
12.5 / 12.5	12 / 12	12 / 12
0.37 / 0.63	0.36 / 0.52	0.33 / 0.52
0.55 / 0.43	0.54 / 0.45	0.55 / 0.43
0.2 / 0.2	0.2 / 0.2	0.2 / 0.2
6.3 / 9.4	6.1 / 8.4	9.2 / 14.7
4.8 / 4.4	4.8 / 4.4	4.8 / 4.4
Elektryczne	Elektryczne	Elektryczne
7.2	7.2	7.2
15	15	15
48 - 620 / 775 / 930	48 - 775 / 930	48 - 775 / 930
892 / 1063 / 1240	1063 / 1240	1063 / 1240
5.3		5.3
Bezstopniowa	Bezstopniowa	Bezstopniowa
150	150	150
25	25	25
60.8	60.8	60.8

- 1) Mierzone między standardowym fotelem a punktem SIP  
10) Dostępna szerokość wewnętrzna 1030 mm  
12) b1 1397 mm, jeśli szerokość wewnętrzna wynosi 1030 mm

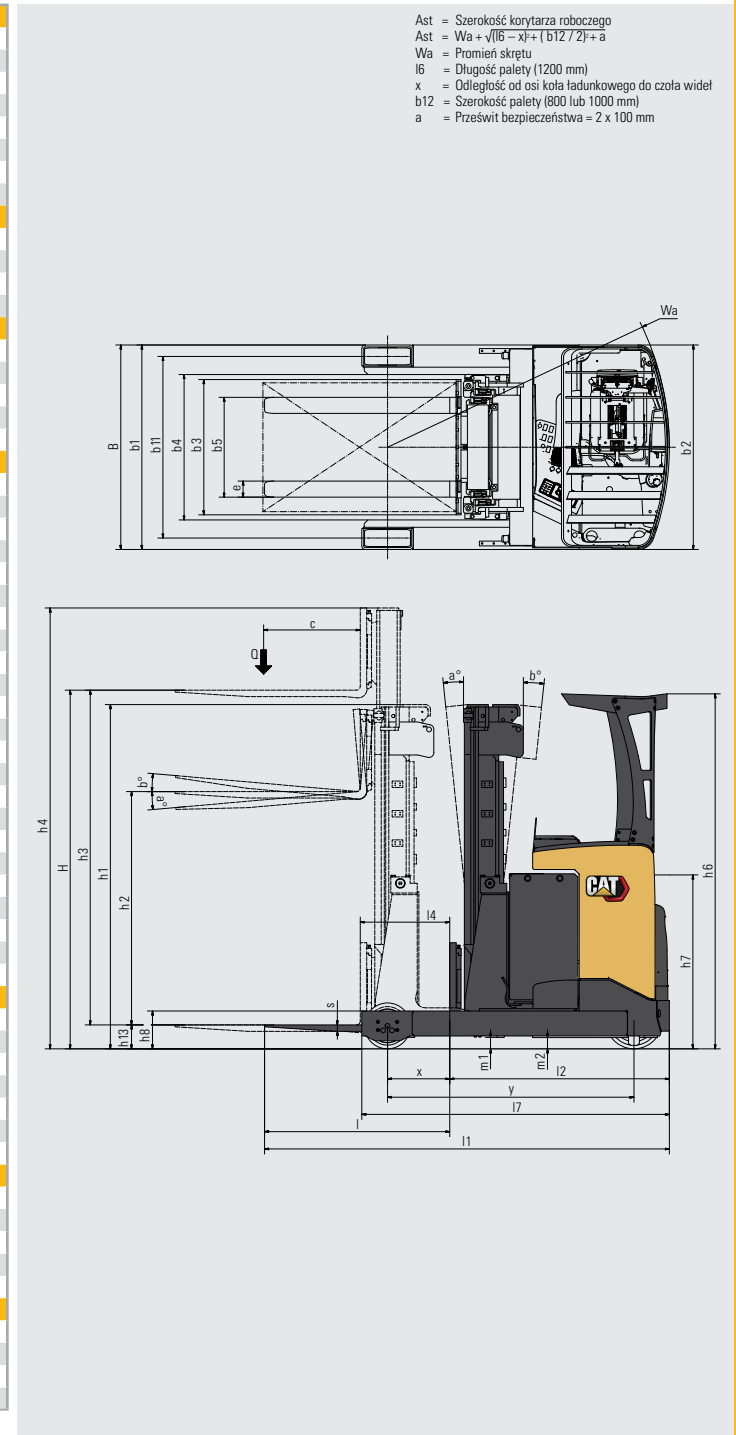

NR16N3				
Typ masztu	h3 + h13	h1	h2 + h13	h4
	mm	mm	mm	mm
DTFV	4800	2155	1630	5345
	4900	2190	1665	5445
	5000	2225	1690	5545
	5100	2255	1730	5645
	5200	2290	1760	5745
	5300	2325	1790	5845
	5400	2355	1830	5945
	5500	2390	1860	6045
	5600	2425	1890	6145
	5700	2455	1930	6245
	5800	2490	1960	6345
	5900	2525	1990	6445
	6000	2555	2030	6545
	6100	2590	2060	6645
	6200	2625	2090	6745
	6300	2655	2130	6845
	6400	2690	2160	6945
	6500	2725	2190	7045
	6600	2755	2230	7145
	6750	2805	2280	7295
6900	2855	2330	7445	
7000	2890	2360	7545	
7100	2925	2390	7645	
7250	2975	2440	7795	
7950	3205	2680	8495	
8450	3375	2840	8995	
8950	3540	3010	9495	

NR16N3HS				
Typ masztu	h3 + h13	h1	h2 + h13	h4
	mm	mm	mm	mm
DTFV	4800	2155	1630	5345
	5400	2355	1830	5945
	5700	2455	1930	6245
	5900	2525	1990	6445
	6000	2555	2030	6545
	6300	2655	2130	6845
	6750	2805	2280	7295
	7250	2975	2440	7795
	7950	3205	2680	8495
	8450	3375	2840	8995
	8500	3690	3149	9045
	8950	3840	3299	9495
	9000	3855	3315	9545
	9100	3890	3349	9645
	9200	3925	3382	9745
	9300	3955	3415	9845
9400	3990	3449	9945	
9500	4025	3482	10045	
9600	4055	3515	10145	

NR16N3H				
Typ masztu	h3 + h13	h1	h2 + h13	h4
	mm	mm	mm	mm
DTFV	6350	2975	2445	6895
	7050	3205	2680	7595
	7300	3290	2760	7845
	7400	3325	2795	7945
	7550	3375	2845	8095
	7800	3455	2930	8345
	8050	3540	3010	8595
	8500	3690	3160	9045
	8950	3840	3310	9495
	9000	3855	3330	9545
	9100	3890	3360	9645
	9200	3925	3395	9745
	9300	3955	3430	9845
	9400	3990	3460	9945
	9500	4025	3495	10045
	9600	4055	3530	10145
	9700	4090	3560	10245
	9800	4125	3595	10345
	9900	4155	3630	10445
	10000	4190	3660	10545
10100	4225	3695	10645	
10200	4255	3730	10745	
10300	4290	3760	10845	
10400	4325	3795	10945	
10500	4355	3830	11045	
10600	4390	3860	11145	
10700	4425	3895	11245	
10800	4455	3930	11345	
10900	4490	3960	11445	

## Osiągi i udźwig masztu

DTFV	Triplex
h1	Wysokość opuszczonego masztu
h2 + h13	Podnoszenie swobodne
h3 + h13	Wysokość masztu
h4	Wysokość podniesionego masztu
Q	Udźwig podnoszenia, obciążenie znamionowe
c	Odległość środka ładunku

NR20N3				
Typ masztu	h3 + h13	h1	h2 + h13	h4
	mm	mm	mm	mm
DTFV	4800	2153	1645	5345
	5400	2353	1845	5945
	5700	2453	1945	6245
	6300	2653	2145	6845
	6750	2803	2295	7295
	7250	2970	2462	7795
	7950	3203	2695	8495
	8450	3370	2862	8995
	8950	3536	3028	9495

NR20N3H				
Typ masztu	h3 + h13	h1	h2 + h13	h4
	mm	mm	mm	mm
DTFV	6350	2972	2432	6895
	7300	3288	2749	7845
	7400	3322	2782	7945
	7050	3205	2665	7595
	7550	3372	2832	8095
	7800	3455	2915	8345
	8050	3538	2999	8595
	8500	3688	3149	9045
	8950	3838	3299	9495
	9000	3855	3315	9545
	9100	3888	3349	9645
	9200	3922	3382	9745
	9300	3955	3415	9845
	9400	3988	3449	9945
	9500	4022	3482	10045
	9600	4055	3515	10145
	9700	4088	3549	10245
	9800	4122	3582	10345
	9900	4155	3615	10445
	10000	4188	3649	10545
10100	4222	3682	10645	
10200	4255	3715	10745	
10300	4288	3749	10845	
10400	4322	3782	10945	
10500	4355	3815	11045	
10600	4388	3849	11145	
10700	4422	3882	11245	
10800	4455	3915	11345	
10900	4488	3949	11445	
11200	4588	4049	11745	
11500	4688	4148	12045	

NR20N3HX				
Typ masztu	h3 + h13	h1	h2 + h13	h4
	mm	mm	mm	mm
DTFV	9600	4055	3530	10145
	10200	4255	3730	10745
	10300	4290	3765	10845
	10500	4355	3830	11045
	10800	4455	3930	11345
	11000	4525	4000	11545
	11100	4555	4030	11645
	11600	4725	4200	12145
	12100	4890	4365	12645
	12400	4990	4465	12945
	12500	5025	4500	13045
	12700	5090	4565	13245
	12800	5125	4600	13345
	12900	5155	4630	13445
	13000	5190	4665	13545

NR25N3H				
Typ masztu	h3 + h13	h1	h2 + h13	h4
	mm	mm	mm	mm
DTFV	4800	2450	1795	5490
	5850	2800	2145	6540
	6350	2967	2312	7040
	7050	3200	2545	7740
	7550	3367	2712	8240
	8050	3533	2878	8740
	8500	3683	3028	9190
	8950	3833	3178	9640



Opcjonalna kabina z dachem z przezroczystą osłoną górną i metalową siatką ochronną.

Model	Pojemność akumulatora	Masa akumulatora	4.33a Ast	4.34a Ast	4.28 L4	4.20 L2	4.19 L1	1.8 x	4.35 Wa
	Ah	kg	mm	mm	mm	mm	mm	mm	mm
NR16N3	465	708	2689	2728	596	1229	2379	439	1668
	620	892	2740	2792	524	1301	2451	367	1668
	775	1063	2794	2857	452	1373	2535	295	1668
NR16N3H	620	892	2761	2823	490	1335	2485	306	1643
	775	1063	2816	2889	418	1407	2557	234	1643
NR16N3HS	465	712	2708	2758	565	1263	2413	381	1643
	620	892	2761	2823	493	1335	2485	309	1643
	775	1063	2816	2889	421	1407	2557	237	1643
NR20N3	620	892	2770	2808	625	1310	2460	441	1750
	775	1063	2821	2873	553	1382	2532	369	1750
	930	1240	2875	2938	481	1454	2604	297	1750
NR20N3H	620	892	2788	2831	600	1335	2485	416	1750
	775	1063	2839	2895	528	1407	2557	344	1750
	930	1240	2894	2961	456	1479	2629	272	1750
NR20N3HX	930	1240	2906	2976	430	1495	2645	256	1750
	775	1063	2871	2910	628	1412	2562	439	1850
NR25N3H	930	1240	2921	2974	556	1484	2634	367	1850

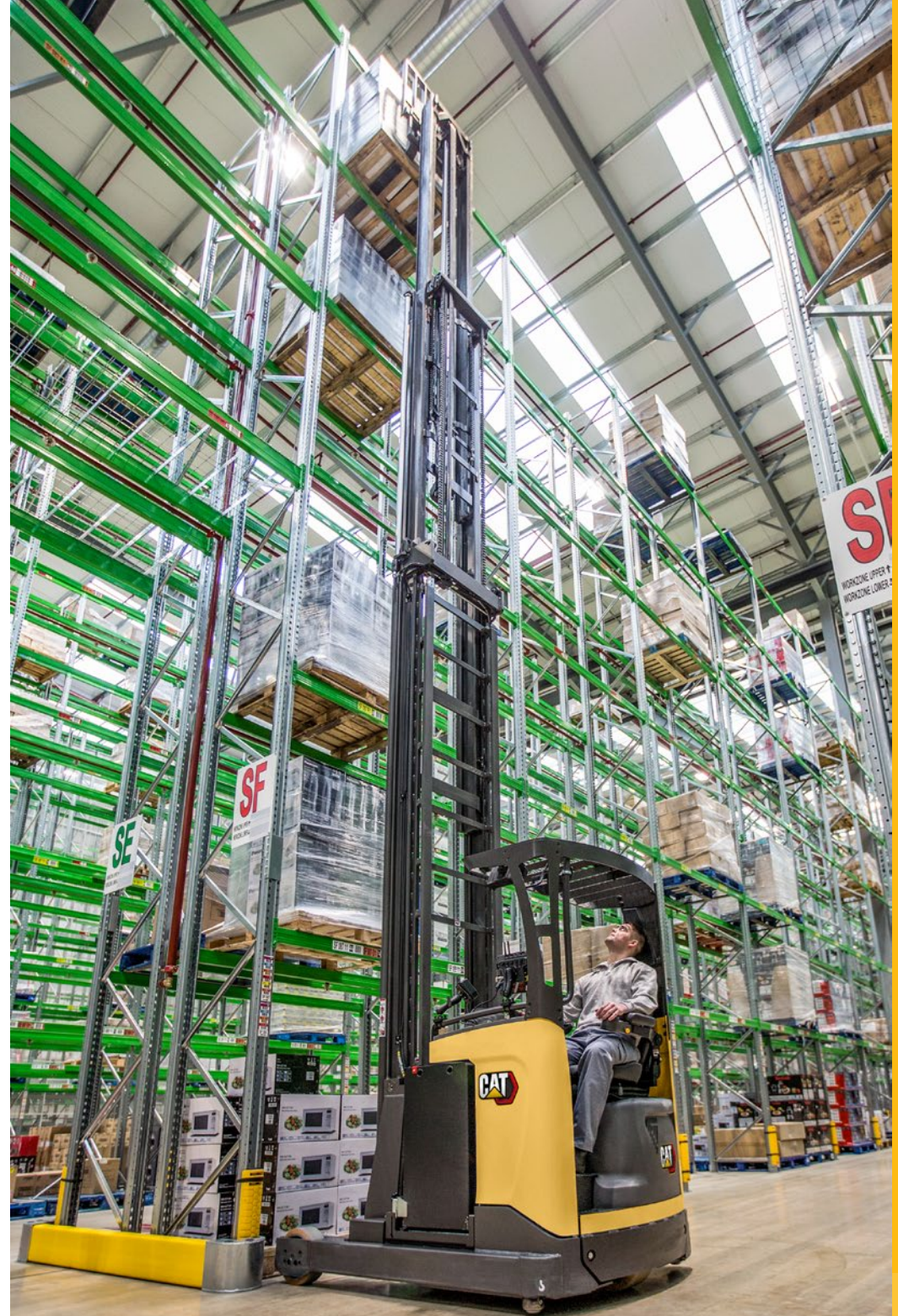

DANE TECHNICZNE WÓZKI REACH TRUCK 48 V, 1,6-2,5 T

# BATERIE LITOWO-JONOWE CAT®

## CZAS NA ZMIANĘ?



Akumulatory litowo-jonowe (Li-ion) są dostępne w gamie wózków elektrycznych z przeciwwagą i magazynowych marki Cat®. Choć akumulatory kwasowo-ołowiowe wciąż są często wybierane przez naszych klientów i mają swoje zalety, wiążą się z różnymi wyzwaniami, którym technologia litowo-jonowa pozwala stawić czoła.

Prawdopodobnie najbardziej widoczną zmianą w związku z przejściem na baterie litowo-jonowe jest możliwość doładowywania. Zamiast wymieniać baterie między zmianami, wystarczy podłączyć szybką ładowarkę podczas krótkich przerw. W ten sposób jedna bateria może pracować 24/7. Dodając do tego inne korzyści związane z wydajnością, ochroną środowiska i bezpieczeństwem, baterie litowo-jonowe są bardzo atrakcyjną alternatywą.



**DŁUŻSZA  
ŻYWOTNOŚĆ**



**WIĘKSZA  
WYDAJNOŚĆ**



**DŁUŻSZY  
CZAS PRACY**

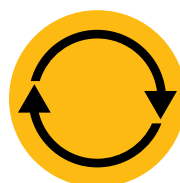

**STALE  
PARAMETRY**



**SZYBSZE  
ŁADOWANIE**



**BRAK WYMIANY  
AKUMULATORÓW**



**BRAK CODZIENNEJ  
KONSERWACJI**



**WBUDOWANE  
ZABEZPIECZENIA**

### Zalety baterii litowo-jonowych Cat w stosunku do kwasowo-ołowiowych

Akumulator litowo-jonowy to inwestycja, na którą warto patrzeć przez pryzmat oszczędności w zakresie energii, sprzętu i robocizny oraz krótszych i rzadszych przestojów.

- **Dłuższa żywotność** – od 3 do 4 razy dłuższy okres eksploatacji w porównaniu do baterii kwasowo-ołowiowych – zmniejszenie ogólnych kosztów inwestycji w baterie
- **Większa wydajność** – straty energii podczas ładowania i rozładowywania są nawet o 30% mniejsze, co przekłada się na mniejsze zużycie energii elektrycznej
- **Dłuższy czas pracy** – dzięki większej wydajności baterii i możliwości doładowywania w dowolnym czasie bez ryzyka uszkodzenia baterii ani skrócenia jego żywotności
- **Stale wysokie parametry** – bardziej stała krzywa napięcia gwarantuje wysoką wydajność wózka aż do końca zmiany
- **Szybsze ładowanie** – możliwość pełnego naładowania w zaledwie 1 godzinę za pomocą najszybszych ładowarek
- **Brak wymiany baterii** – szybkie doładowywanie – 15 minut wydłuża czas pracy o kilka godzin – umożliwia pracę bez przerw tylko na jednym akumulatorze i ogranicza konieczność kupowania, przechowywania i konserwowania części zamiennych
- **Brak codziennej konserwacji** – bateria pozostaje w wózku podczas ładowania i nie trzeba uzupełniać wody ani sprawdzać elektrolitu
- **Brak gazu** – ani wycieków kwasu – ta technologia pozwala wyeliminować koszty związane z konserwacją i przechowywaniem baterii w magazynie oraz z systemem wentylacji
- **Wbudowane zabezpieczenia** – inteligentny system zarządzania baterią (BMS) automatycznie zapobiega nadmiernym wartościom prądu rozładowywania i ładowania, napięcia oraz temperatury, a także praktycznie eliminuje ryzyko niewłaściwego użytkowania

Są dostępne baterie i ładowarki o różnych parametrach znamionowych. Dealer znajdzie najlepsze połączenie do danych potrzeb. Dla spokoju ducha zapytaj również dealera o opcjonalną 5-letnią gwarancję obejmującą coroczne przeglądy.

[info@catlifttruck.com](mailto:info@catlifttruck.com) | [www.catlifttruck.com](http://www.catlifttruck.com)

WPoS2124(11/25) © 2025 MLE B.V. (nr rejestracyjny 33274459). Wszelkie prawa zastrzeżone. CAT, CATERPILLAR, LET'S DO THE WORK i odpowiadające im logo „Caterpillar Corporate Yellow”, szata handlowa „Power Edge” i Cat „Modern Hex”, a także identyfikacja firmy i produktu użyte w Caterpillar są znakami towarowymi używanymi na podstawie licencji i nie mogą być rejestrowane bez zgody firmy Caterpillar.

UWAGA: Dane dotyczące wydajności mogą się różnić w zależności od przyjętych tolerancji produkcyjnych, stanu pojazdu, rodzaju ogumienia, warunków podłoża, konkretnych zastosowań czy środowiska pracy. Przedstawione wózki mogą zawierać wyposażenie niestandardowe. Konkretnie wymogi eksploatacyjne i konfiguracje dostępne na danym rynku należy omówić z dealerm wózków widłowych Cat. Cat Lift Trucks prowadzi politykę ciągłego ulepszania swoich produktów. Dlatego niektóre materiały, wyposażenie czy parametry techniczne mogą ulegać zmianie bez wcześniejszego powiadomienia.



**DOWNLOAD  
BROCHURE**



**WATCH  
VIDEOS**



**DOWNLOAD  
OUR APP**

